



Ф Е Н

МНОГОФУНКЦИОНАЛЬНЫЙ
ВЫСОКОСКОРОСТНОЙ

Модель

VT-80

РУКОВОДСТВА
ПОЛЬЗОВАТЕЛЯ

ВАЖНЫЕ ИНСТРУКЦИИ ПО БЕЗОПАСНОСТИ



Перед использованием электрического прибора внимательно прочитайте все инструкции. При эксплуатации всегда соблюдайте основные меры предосторожности.



Насадка на фен крепится с помощью магнита. Держите её подальше от кардиостимуляторов, дефибрилляторов, кредитных карт и электронных носителей информации, чтобы снизить риск возгорания, поражения электрическим током и травм.

ВНИМАНИЕ

Эти предупреждения относятся к прибору, а также, где это применимо, ко всем инструментам, аксессуарам, зарядным устройствам или сетевым адаптерам.

Чтобы уменьшить риск возгорания, поражения электрическим током или травм:

1. Этот фен может использоваться детьми в возрасте от 8 лет и старше, а также лицами с ограниченными физическими, сенсорными или умственными способностями или недостатком опыта и знаний, только если они находятся под присмотром или получили инструкции от ответственного лица о безопасном использовании прибора и понимают связанные с этим опасности. Дети не должны выполнять уборку и обслуживание без надзора.
2. Не разрешайте использовать его как игрушку. Особое внимание необходимо, когда он используется рядом с детьми, и за ними следует присматривать, чтобы они не играли с прибором.
3. Если прибор используется в ванной комнате, отключите его после использования. Близость воды представляет опасность даже когда прибор выключен.
4. **ПРЕДУПРЕЖДЕНИЕ:** Не используйте этот прибор вблизи ванн, душевых кабин, раковин или других сосудов, содержащих воду.
5. Если питающий кабель поврежден, его должен заменить или отремонтировать производитель, его сервисный агент или аналогичные квалифицированные лица, чтобы избежать опасности.

6. Этот прибор оснащен термовыключателем, который не срабатывает автоматически, что позволяет предотвратить перегрев. Если ваш прибор отключился, отсоедините его от розетки и дайте остыть.

7. **ВНИМАНИЕ:** Чтобы избежать риска случайного сброса термовыключателя, этот прибор не должен подключаться через внешние коммутационные устройства, такие как таймеры, а также к цепям, которые регулярно включаются и выключаются энергетической компанией, или к розеткам, где электроснабжение нестабильно или может быть отключено.

8. Для дополнительной защиты рекомендуется установить устройство защитного отключения (УЗО) с номинальным током срабатывания не более 30 мА. За консультацией по этому вопросу обратитесь к вашему продавцу.

9. Не используйте прибор для других целей, кроме сушки волос.

10. Не прикасайтесь к вилке или прибору мокрыми руками.

11. Не выдергивайте вилку из розетки, тянув за кабель, и не растягивайте и не тяните кабель во время использования. Не используйте удлинитель и не оборачивайте кабель вокруг прибора.

12. Не применяйте смазочные материалы, чистящие средства, полироли или освежители воздуха на любой части прибора.

13. Если требуется сервисное обслуживание или ремонт, обратитесь к продавцу. Не разбирайте прибор самостоятельно, так как неправильная сборка может привести к поражению электрическим током или возникновению пожара.

14. Если прибор не работает должным образом, если он подвергся сильному удару, если его уронили, повредили, оставили на улице или уронили в воду, не используйте его и обратитесь к продавцу.



Внимание!
Не используйте это устройство
вблизи ванн, душевых кабин,
раковин и других ёмкостей,
наполненных водой.



ФУНКЦИИ

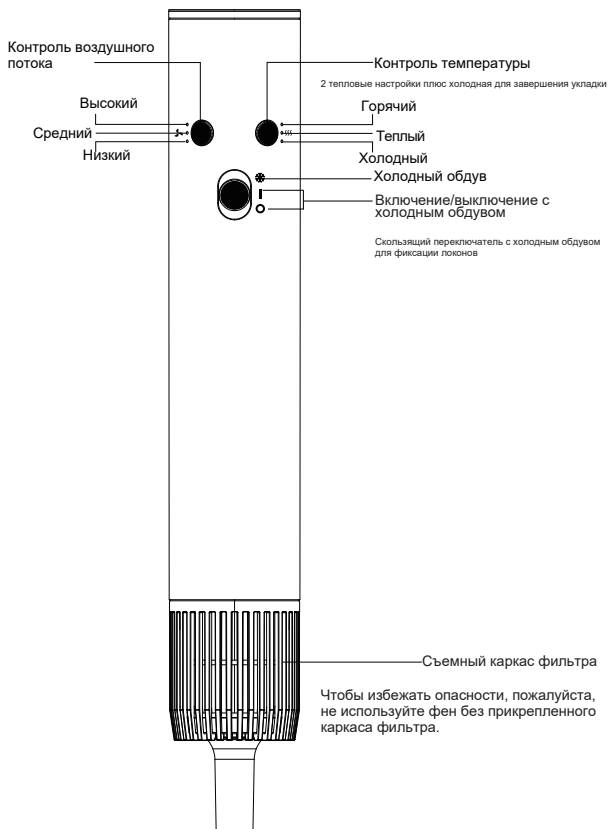

ИСПОЛЬЗОВАНИЕ НАСАДОК



ПОДКЛЮЧЕНИЕ НАСАДОК

Чтобы подключить насадки, вставьте их в основной блок до щелчка, пока они надежно не зафиксируются на месте.

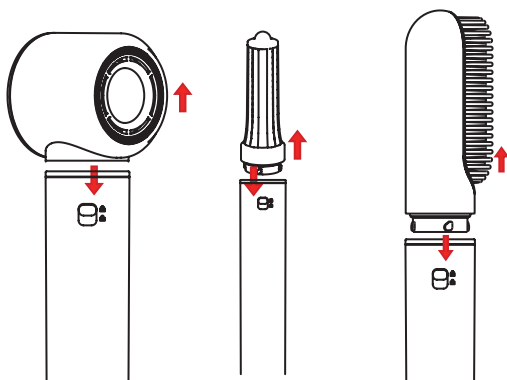

ЗАМЕНА НАСАДОК

Для того чтобы заменить насадки, нажмите на кнопку блокировки, чтобы освободить их.



Внимание!
Насадки нагреваются во время использования,
будьте осторожны!



В КОМПЛЕКТ ВХОДЯТ НАСАДКИ:



Маленький
стержень
для завивки

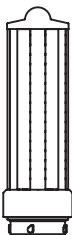

Большой
стержень
для завивки

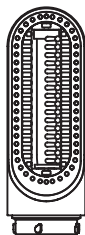

Расческа
для укладки



Насадка
для предварительной
укладки



Фен для укладки

РЕГУЛЯРНОЕ ТЕХНИЧЕСКОЕ ОБСЛУЖИВАНИЕ ФИЛЬТРА

Чтобы обеспечить бесперебойную работу устройства и свободный поток воздуха, фильтр нуждается в периодической чистке. Перед тем как приступить к этой процедуре, убедитесь, что устройство отключено от сети и остыло.

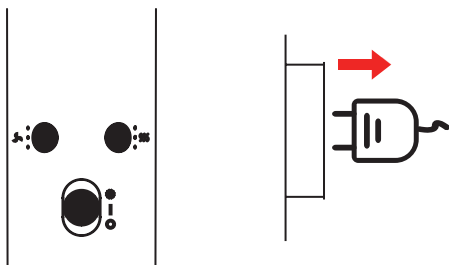

Каркас фильтра крепится к устройству с помощью магнитов. Удерживая ручку, аккуратно потяните каркас вниз и отсоедините его от ручки.

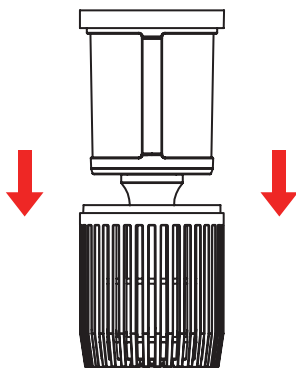

РЕГУЛЯРНОЕ ОБСЛУЖИВАНИЕ ФИЛЬТРА

Важно помнить, что внутренний нержавеющий стальной фильтр не следует очищать водой, так как это может привести к неполадкам в работе устройства. Для удаления пыли и других загрязнений с поверхности каркаса фильтра и нержавеющей стальной фильтра рекомендуется использовать сухую бесворсовую ткань, мягкую щетку или даже зубную щетку.

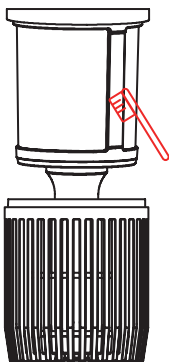

После завершения чистки установите каркас фильтра обратно на ручку, вы услышите щелчок, который будет свидетельствовать о том, что фильтр собран правильно.

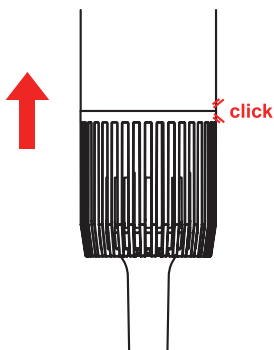

УСТРАНЕНИЕ НЕПОЛАДОК

Проблемы	Возможные причины	Решения
Устройство не работает	Повреждение печатной платы	Возврат для ремонта
	Не подключается к сети должным образом	1.Проверьте, хорошо ли вставлена вилка в розетку, нет ли люфта, затем перезапустите устройство. 2.Проверьте стабильность напряжения. 3.Если проблема не устранена, пожалуйста, верните устройство на ремонт.
Мигание индикатора LED	Питание работает ненормально	
	Нагревательный провод работает ненормально	1.Проверьте, не заблокированы ли входные и выходные отверстия для воздуха, после проверки перезапустите устройство после его остывания. 2.Если проблема не устранена, пожалуйста, верните устройство на ремонт.
	Мотор работает ненормально	
Индикатор LED не загорается	Повреждение платы управления	Возврат для ремонта
Индикатор LED работает ненормально		
Кнопка управления не работает нормально		
Шнур питания / вилка перегреваются	Повреждение силового кабеля	
Запах гари во время использования	Повреждение внутренних частей	

ХАРАКТЕРИСТИКИ

Модель:	VT-80
Номинальное напряжение:	220V ~ 60 Hz
Номинальная мощность:	1300 W
Размер:	65x58x305 mm

ГАРАНТИЙНЫЙ ТАЛОН

Компания Votak гарантирует, что данное изделие будет качественным и исправным в течение одного года с момента его продажи.

Срок службы изделия, установленный компанией Votak, составляет два года при условии, что вы будете соблюдать правила и рекомендации, указанные в руководстве по эксплуатации, а также соответствующие технические стандарты.

Чтобы избежать недоразумений, просим вас тщательно ознакомиться с руководством пользователя, условиями гарантийных обязательств и проверить правильность заполнения гарантийного талона.

Гарантийные обязательства распространяются только на изделия с правильно указанными моделью, серийным номером, датой продажи и чёткими печатями фирмы-продавца, а также с подписью покупателя. Модель и серийный номер изделия должны совпадать с указанными в гарантийном талоне.

Если данные в гарантийном талоне изменены, стёрты или переписаны, талон становится недействительным. В случае невозможности установить дату продажи в соответствии с Законом «О защите прав потребителей», гарантийный срок и срок службы будут исчисляться с даты изготовления изделия.

ИНФОРМАЦИЯ О СЕРТИФИКАЦИИ



Товар сертифицирован. В соответствии с пунктом 2 статьи 5 Закона Российской Федерации «О защите прав потребителей», производитель устанавливает срок службы данного изделия равным 3 годам с момента продажи. При этом необходимо использовать изделие в соответствии с правилами и рекомендациями, указанными в руководстве пользователя, а также соблюдать действующие технические стандарты.



Изделие **МНОГОФУНКЦИОНАЛЬНЫЙ ВЫСОКОСКОРОСТНОЙ ФЕН**

Модель **VT-80**

Серийный номер

Дата приобретения

Информация о продавце.

(наименование, юридический адрес)

Товар проверен, полностью укомплектован и не имеет механических повреждений.

Я ознакомился с условиями гарантийных обязательств и сервисного обслуживания и согласен с ними.

Подпись покупателя

Подпись продавца

МП

